

CLUTCH/IGNITION X-POWER SX-F/FC 250 16

PROTEZIONE FRIZIONE/ACCENSIONE X-POWER SX-F/FC 250 16

COD. 500007770 REV.2

ACERBIS PARTS

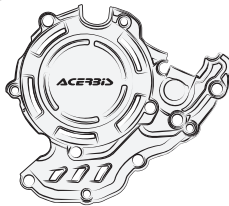

A - (1 PCS)



B - (1 PCS)



C - (5 PCS)



D - (3 PCS)

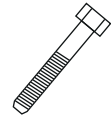

E - (3 PCS)

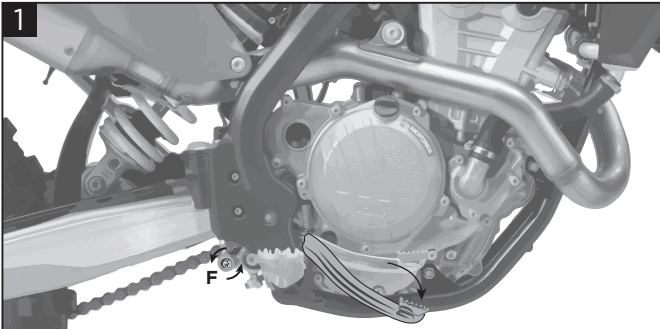

1
To mount the X-Power, begin by unscrewing the bolt (F) and lowering the rear brake pedal.
Per facilitare il montaggio del X-Power svitare la vite (F) del pedale e abbassarlo.

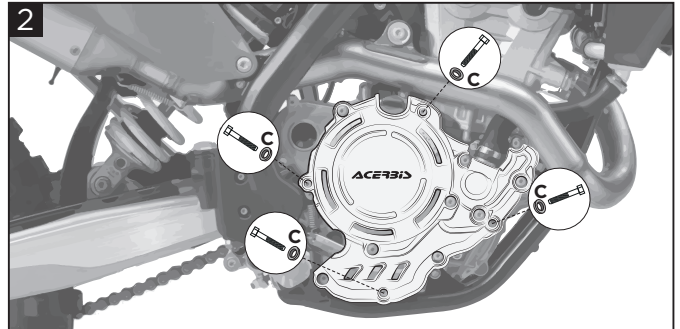

2
Remove the original screws as shown in the picture. Attach the X-Power clutch cover (A) using the original screws and bushings (C) and then tighten to the manufacturers suggested torque settings as indicated in the owners manual. Re-install the rear brake bolt (D) and tighten them to the manufacturers suggested torque settings.
Rimuovere le viti originali indicate in figura. Montare la protezione frizione X-Power (A) con le viti originali e le boccole (C). Riposizionare il pedale e riavvitare la vite (F). Coppia di chiusura come riportato su manuale moto.

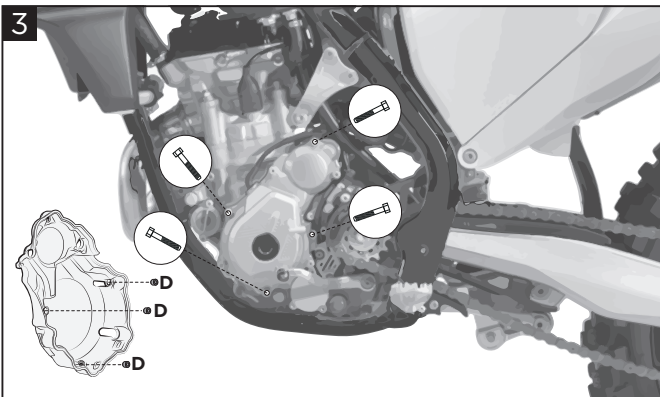

3
Remove the original screws as shown in the picture. Introduce the bushings (D) in the clutch protection X-Power (B).
Rimuovere le viti originali indicate in figura. Inserire le boccole (D) nella protezione accensione X-Power (B).

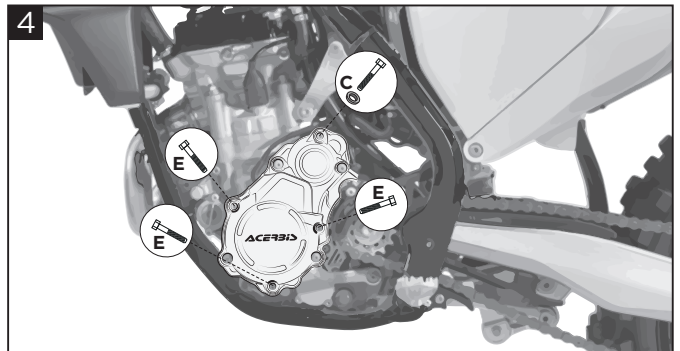

4
Assemble the ignition protection X-Power (B) with the original screw, the bushing (C) and the screws (E). For the torque max check the torque settings in the owners manual.
Montare la protezione accensione X-Power (B) con la vite originale, la boccola (C) e le viti (E). Coppia di chiusura come riportato su manuale moto.

WARNING!

IT Utilizza i prodotti Acerbis a tuo rischio e pericolo. Controlla la sicurezza del tuo dispositivo prima di guidare. Assicurati di seguire le istruzioni per l'installazione dei prodotti Acerbis. Non guidare se l'hardware è mancante o danneggiato. In tal caso, riportare immediatamente l'articolo al rivenditore. Assicurati che l'acceleratore e gli altri controlli siano liberi ogni volta che guidi. Il mancato rispetto di queste istruzioni e avvertenze potrebbe causare interferenze con i comandi, perdita di controllo e incidenti. Acerbis raccomanda che l'installazione venga eseguita da un meccanico autorizzato e che durante l'installazione vengano utilizzate solo parti originali Acerbis. Acerbis non fornisce alcuna garanzia o dichiarazione, espressa o implicita, in merito all'adattamento del suo prodotto per qualsiasi scopo particolare. Acerbis non fornisce alcuna garanzia o dichiarazione, espressa o implicita, in merito alla misura in cui i suoi prodotti proteggono individui o proprietà da lesioni, morte o danni.

EN Use Acerbis' products at your own risk. Check the safety of your device before you ride. Be sure that you follow the instructions for installing the Acerbis' products. Do not ride if there is missing or damaged hardware. If this is the case, take the item immediately back to your dealer. Make sure the throttle and other controls are free every time you ride. Not following these instructions and warnings could lead to interference with the controls, loss of control, and accidents. Acerbis recommends that installation must be done by a licensed mechanic and that only Acerbis' original parts are used during installation. Acerbis makes no guarantees or representations, express or implied, regarding the fitment of its product for any particular purpose. Acerbis makes no guarantees or representations, express or implied, regarding the extent to which its products protect individuals or property from injury or death or damage.

EUROPE

ACERBIS ITALIA S.P.A.
VIA SERIO, 37
24021 ALBINO (BG)
ITALY

U.S.A.

ACERBIS U.S.A. INC.
MAIL P.O. BOX 2030
SUN VALLEY, ID 83353
U.S.A.

UNITED KINGDOM

ACERBIS U.K LTD
UNIT 4 DUNFERMLINE COURT,
KINGSTON, MILTON KEYNES
MK10 0BY
GREAT BRITAIN